

Fino a / Up to
125
mm/sec

(medio veloce)
(medium-fast)

MST

**PRESSA OLEODINAMICA
VELOCE PER STAMPAGGIO
A FREDDO**

**FAST HYDRAULIC PRESS
FOR COLD STAMPING**



A 2 MONTANTI

DOUBLE STANCHION

SICMI

PRESSE OLEODINAMICHE

MST

PRESSA OLEODINAMICA VELOCE PER STAMPAGGIO A FREDDO

FAST HYDRAULIC PRESS FOR COLD STAMPING

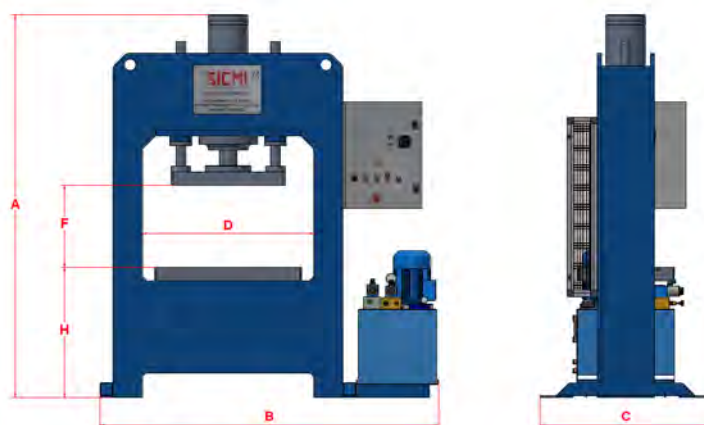

CARATTERISTICHE TECNICHE DI SERIE

- 4 guide di scorrimento per la tavola mobile
- Tavole con scanalature a T
- Gruppo oleodinamico Rexroth
- Elettrovalvole monitorate
- Scambiatore di calore aria/olio con valvola di decompressione
- Comandi a doppi pulsanti con sincronismo
- Microinterruttori per la regolazione della corsa del cilindro
- Rete di protezione posteriore
- Certificazione CE "allegato IV"

ACCESSORI

- Premilamiera
- Guide prismatiche
- Barriere fotoelettriche
- Controllo digitale con display Siemens touchscreen
- Valvole proporzionali
- Controllo separato delle velocità
- Pompa a pistoncini



STANDARD FEATURES

- 4 guides for the mobile table
- T-slots on the tables
- Rexroth hydraulic unit
- Monitored electrovalves
- Air/oil heat exchanger with decompression valve
- Double pushbuttons control with synchronism
- Microswitches for adjusting the cylinder stroke
- Rear mesh guard
- CE Certification following "IV enclosure"

OPTIONAL

- Hydraulic cushion
- Prismatic guides
- Light curtains
- Digital control with Siemens touch-screen display
- Proportional valves
- Separate speed control
- Piston pump

MODELLO Model	Tonn.	A	B	C	CORSA SLITTA Slide stroke	F	D	DIMENSIONI SLITTA Slide sizes	DIMENSIONE TAVOLA Working table size	VELOCITÀ AVVICINAMENTO mm/sec Approaching speed	VELOCITÀ RALLENTAMENTO mm/sec Slowdown speed	VELOCITÀ LAVORO mm/sec Working speed	VELOCITÀ RITORNO Return speed	kW
MST 35	35	2300	1600	1100	500	600	900	700x350	800x500	125	43	9	65	4
MST 60	60	2350	1900	1100	500	600	900	700x350	800x500	120	38	8	58	5,5
MST 85	85	2400	2250	1150	500	600	1050	700x350	900x600	105	41	7	58	7,5
MST 125	125	2600	2550	1500	500	600	1250	1000x400	1200x700	115	42	7	70	15
MST 170	170	2650	2700	1600	500	600	1250	1000x500	1200x700	110	42	7	70	19
MST 260	260	2750	2800	1650	500	600	1500	1100x800	1400x1000	75	33	5	60	22
MST 340	340	2900	2900	1800	500	600	1500	1200x900	1400x1000	65	25	4	45	22

Sicmi si riserva il diritto di apportare modifiche eventuali senza impegno di aggiornare il presente prospetto.
Sicmi reserves all rights to make any changes without obligation to update this specification.



SICMI S.R.L.
VIA IV NOVEMBRE, 35
43018 SISSA TRECASALI (PR) - ITALY

Tel: +39 0521 873346 - info@sicmi.it - www.sicmi.com



PRESSE OLEODINAMICHE